

RÖDRANDIG YTA ÄR AKTUELL
KÄLLARYTA

RÅDMANSGATAN

DANDERYDSGATAN

KARLAVÄGEN

SITUATIONSPLAN

Notes:

REV:	DESCRIPTION:	BY:	DATE:
STATUS:			

BYGGLOVSHANDLING

CLIENT: NÄKTERGALEN 27
RÅDMANSGATAN 11
114 25
STOCKHOLM

ARCHITECT: PAUL HOLMGREN
paulholmgren1958@gmail.com
0046703469372

SITE: RÅDMANSGATAN 11

TITLE: INREDNING AV KÄLLARE
TILL BOSTAD

SCALE AT A3: 1: 400	DATE: 08/03/21	DRAWN: PH	CHECKED: PH
PROJECT NO: RÅD 11	DRAWING NO: A3/101	REVISION:	

Notes:

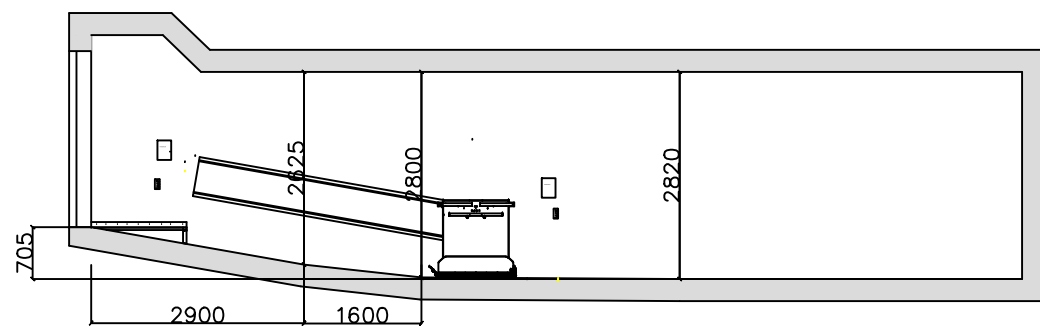

SEKTION A - A

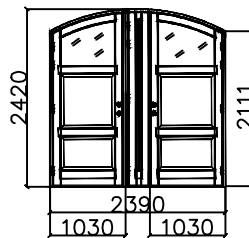

NY PORT

A ←

 EI 60

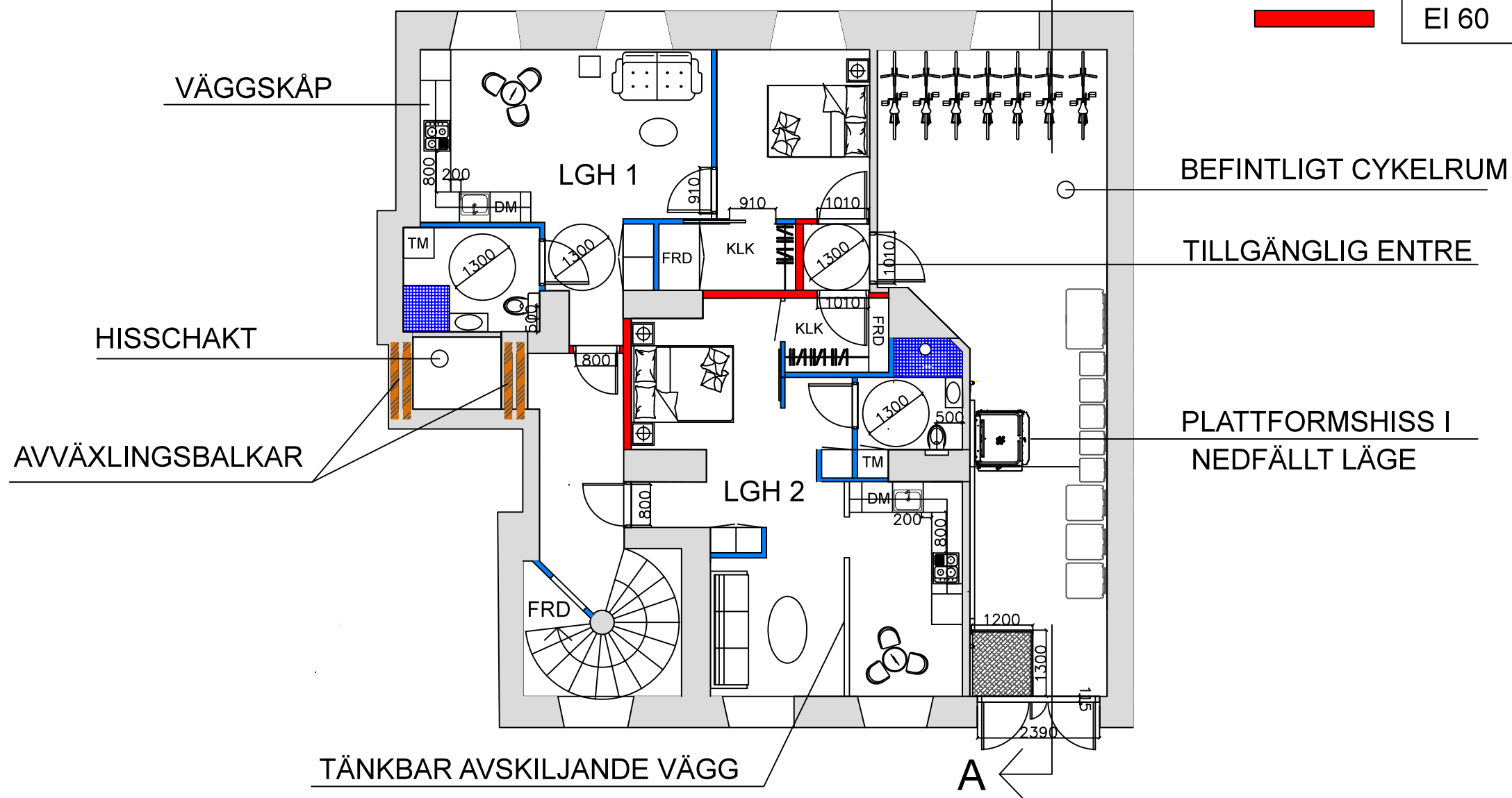

PLANLÖSNING

SKALA 1:100

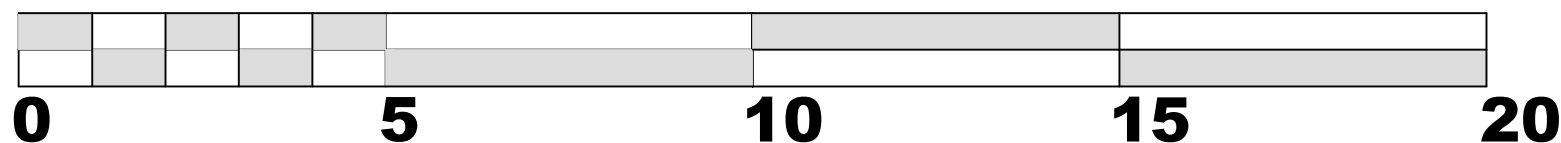

REV:	DESCRIPTION:	BY:	DATE:
STATUS:			

BYGGLOVSHANDLING

CLIENT:	NÄKTERGALEN 27 RÄDMANSGATAN 11 114 25 STOCKHOLM
ARCHITECT:	PAUL HOLMGREN paulholmgren1958@gmail.com 0046703469372

SITE:	RÄDMANSGATAN 11
-------	-----------------

TITLE: INREDNING AV KÄLLARE TILL BOSTAD

SCALE AT A3:	DATE:	DRAWN:	CHECKED:
1:100	25/08/21	PH	PH
PROJECT NO:	DRAWING NO:	REVISION:	
RÅD 11	A3/102D		

Inkom till Stockholms stadsbyggnadskontor - 2021-07-28, Dnr 2021-07354
 Tillhör Stockholms stadsbyggnadsnärmds beslut, Lovbeslut - Bifall - 2021-09-20, Handl. Joakim Hallander

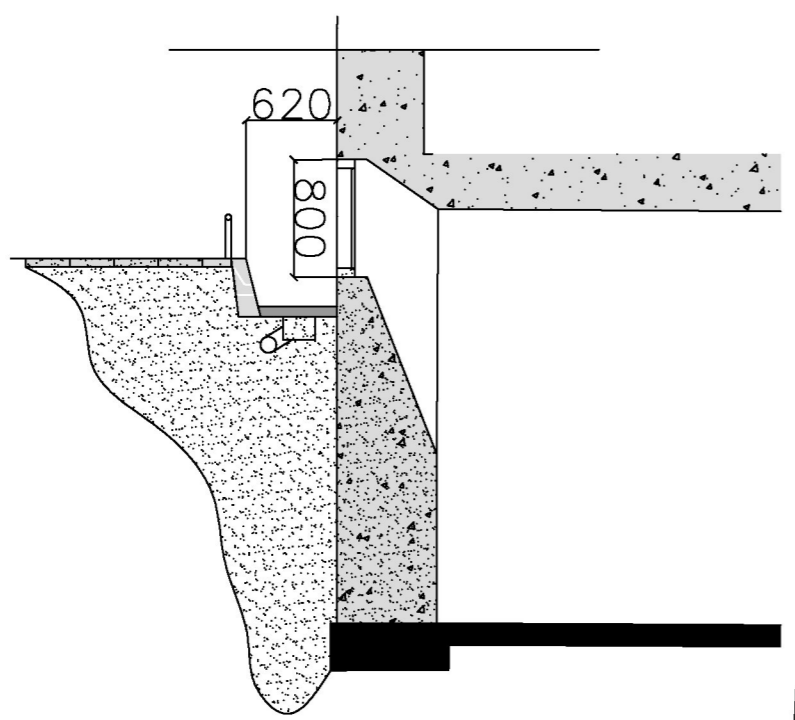

LJUSBRUNN SKALA 1:50

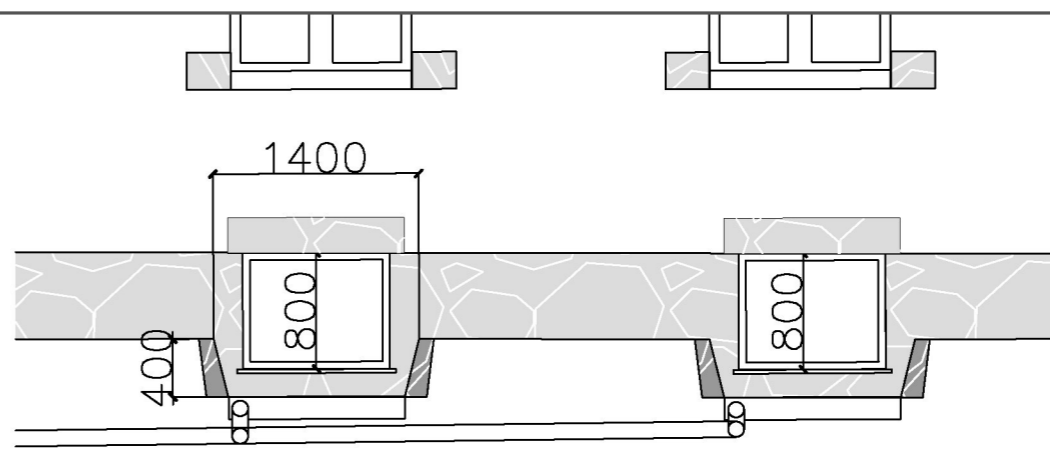

SKALA 1:50

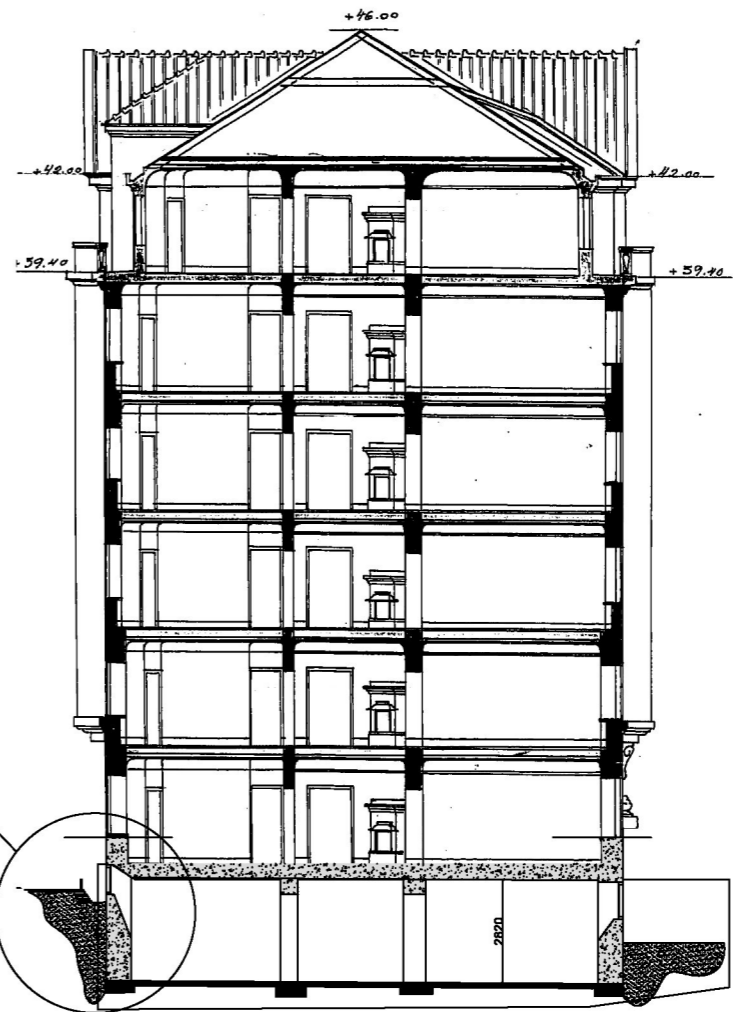

SEKTION SKALA 1:200

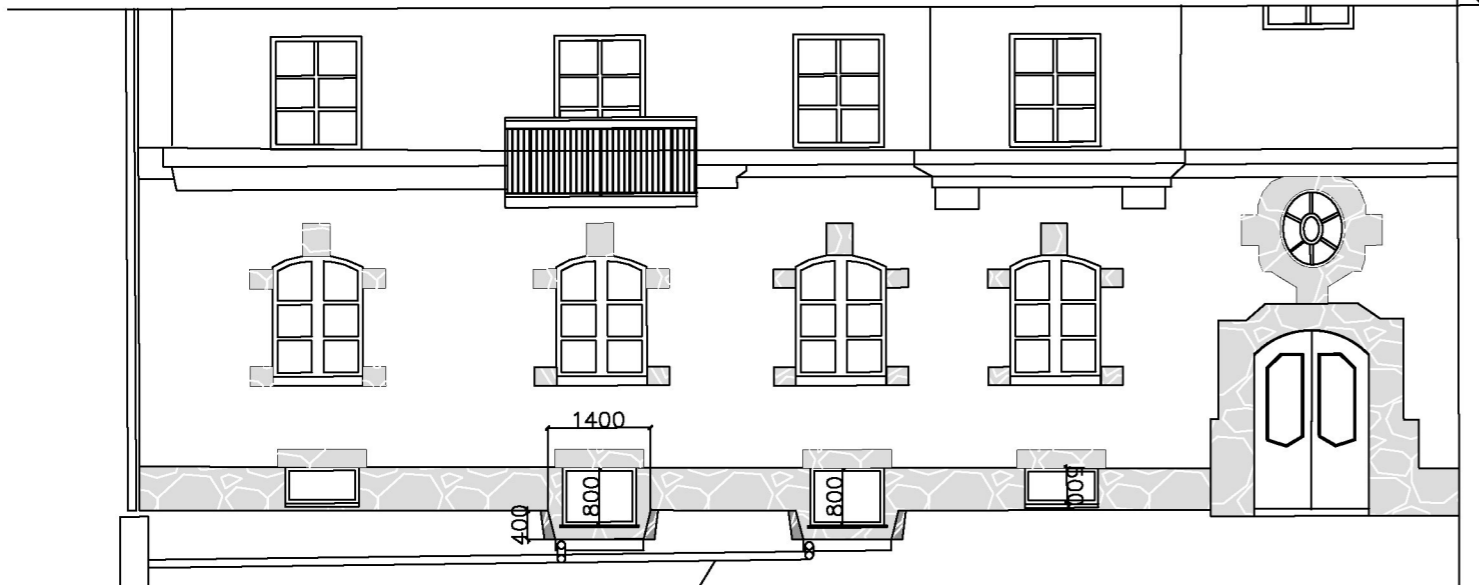

VY SKALA 1:100

MARKRÄNNOR ANSLUTS TILL
 BEF DAGVATTENBRUNN

Notes:

REV:	DESCRIPTION:	BY:	DATE:
STATUS:			

BYGGLOVSHANDLING

CLIENT: NÄKTERGALEN 27
 RÅDMANSGATAN 11
 114 25
 STOCKHOLM
 ARCHITECT: PAUL HOLMGREN
 paulholmgren1958@gmail.com
 0046703469372

SITE: RÅDMANSGATAN 11

TITLE: INREDNING AV KÄLLARE
 TILL BOSTAD

SCALE AT A3: 1:200, 1:50	DATE: 14/07/21	DRAWN: PH	CHECKED: PH
PROJECT NO: RÅD 11	DRAWING NO: A3/104B	REVISION:	

Notes:

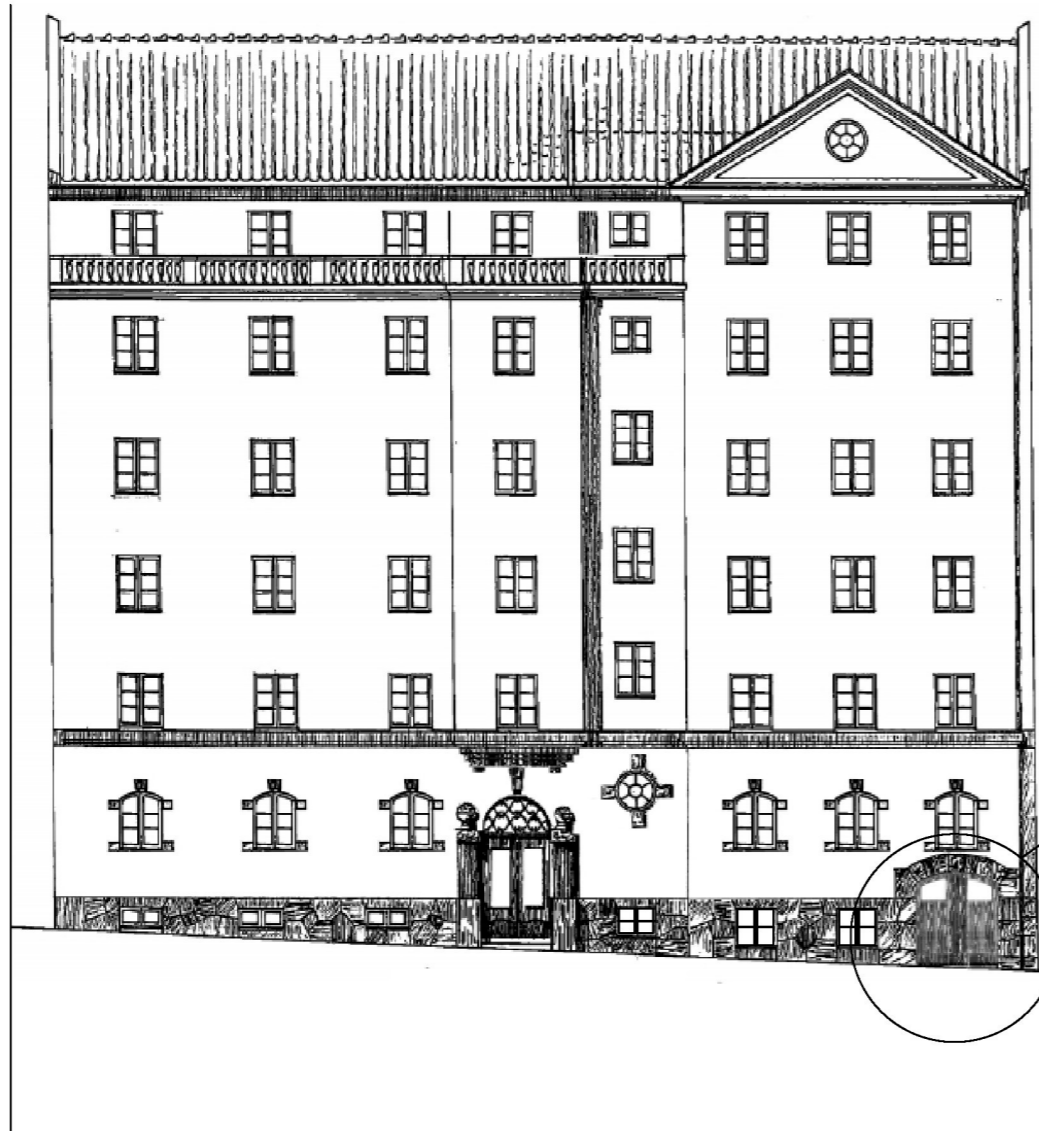

FASAD MOT GATAN SKALA 1:200

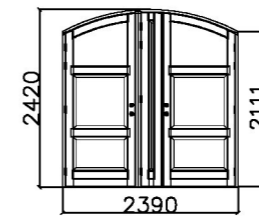

MÅTT NY PORT 1:100

REV:	DESCRIPTION:	BY:	DATE:
STATUS:			

BYGGLOVSHANDLING

CLIENT: NÄKTERGALEN 27
RÄDMANSGATAN 11
114 25
STOCKHOLM

ARCHITECT: PAUL HOLMGREN
paulholmgren1958@gmail.com
0046703469372

SITE: RÄDMANSGATAN 11

TITLE: INREDNING AV KÄLLARE
TILL BOSTAD

SCALE AT A3: 1: 200	DATE: 02/09/21	DRAWN: PH	CHECKED: PH
PROJECT NO: RÅD 11	DRAWING NO: A3/108	REVISION:	

Beskrivning 130358

2021-08-31

Kund: Brf Näktergalen 27

Ritning: 209487

Samtliga angivna mått är tillverkningsmått

1

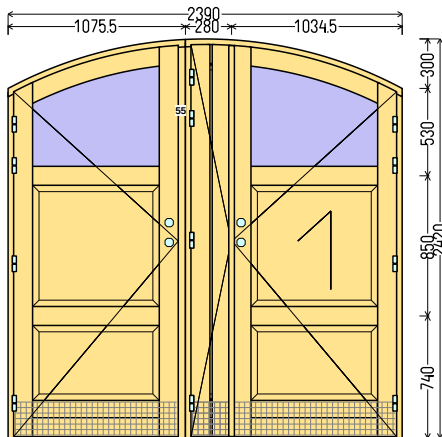

Typ: DOFAB KULTUR utåtgående dörr (Dörrkarm 45x115mm)

Trä: Ek

Kulör: Inside: Olja Benar, 4 lager, sista lagret matt, infärgning

Utsida: Olja Benar, 4 lager, sista lagret matt, infärgning

Glas: **Laminerat/härdat personsäkerhetsglas, 2-glas energiglas 33.1/14Ar/4ESG.TH** med argon och varm kant.
4 x Genomgående fyllning F12 15ek/16pur/15ek

Öppning/beslag: 1 x Vänsterhängd utåtgående dörr

1 x Utåtgående dubbeldörr, höger dörrblad aktivt

Sparkplåt mässing hög båda sidor

Låshus ASSA 6585 x2

El-slutbleck STEP 40 x 2

Justerbara gångjärn 3248

Handtag och cylinder ingår ej! (borrade hål)

Genomgående post bredd: 115mm

Droppnäsa: Trä

Karmens tätning: Gråa gummilister

Glastätning: Transparent silikon

Sett utifrån, öppnas utåtgående

Infälld tätningströskel i dörrblad. Fälls ner när dörrblad stängs.

Levereras i separata karmar

Allmogeprofil: Karm, poster och bågar (standard)

Vikt 199 kg.

Smal, passiv dörr med endast trä

Stk.

1

St.:

1

Vad som anges nedan i dessa allmänna villkor reglerar DOFAB AB:s avtalsförhållande med kund, där inte annat uttryckligen överenskommits skriftligen.

I de fall DOFAB utför montage så ansvarar DOFAB för måttagning, transport, leveranskontroll och annat som härrör montaget. Kund som anlitat DOFAB för montage kan därmed överse med villkor nedan gällande dessa delar.

1. Underlag och ritningar

- Ritningar ses från gångjärnssida om inte annat anges.
- Samtliga angivna mått är alltid tillverkningsmått (KYM).
- Ritningarna är endast anvisningar utan profildetaljer.
- Kunden ansvarar parterna emellan för att angivna mått kontrolleras så att de går att installera enligt kundens önskemål, dvs det är kunden som ansvarar för måttens riktighet i det fall annan än DOFAB skall installera produkterna.

2. Offertförfarande

- Frakt och mervärdesskatt tillkommer om inget annat anges.
- Pris inkluderar aldrig installationskostnad.
- Installationer och andra arbeten offereras separat.
- Offerten gäller i sin helhet, dvs. vid förändring av innehållet eller villkoren för offerten kan prisändringar komma att ske.
- I priset ingår leverans till DOFAB:s lager på Hemsögatan 18 i Malmö CFR för Sverige och Däntorpsvägen 4, 136 50 Jordbro för leveranser till region Stockholm om inget annat anges, vilket innebär att kunden själv står för risken för transporten och för försäkring av produkten. Eventuellt inrikes transportpris till annan plats anges separat. Kunden ansvarar för att angiven leveransadress stämmer.
- DOFAB är bunden av sin offert under de dagar som anges i offert.
- Order efter utgången offert kan innebära förändring av pris och leveranstid.

3. Orderbekräftelse

Orderbekräftelsen är en bekräftelse på senast av kunden godkända offert. Det är kundens ansvar att kontrollera att orderbekräftelsen är överensstämmande med kundens önskemål. Muntliga överenskommelser gäller ej om de ej är registrerade i ordererkännandet. Vid eventuell tveksamhet, eller om kunden inte förstår orderbekräftelsens innebörd, skall kunden omgående kontakta DOFAB för att få en förklaring eller en eventuell ändring av orderbekräftelsen.

4. Betalningar, leveranstid och leveransförsening

Förskott om 50 % erläggs på samtliga order. Betalning av förskottet utgår även kundens bekräftelse på lagd order, och tillverkningstiden påbörjas då inbetalt förskott (eller säkerhet) registrerats hos DOFAB. Vid företagsbeställningar och större order kan en bankgaranti helt eller delvis ersätta förskottet, se nedan. Fullgod kreditvärdighet förutsätts, och DOFAB har rätt att ta kreditupplysning på kunden samt vid bristande kreditvärdighet åberopa denna till stöd för ändring av kreditvillkoren eller hävning av ingånget avtal. Lagring ingår i totalpris fram till tidigare meddelad leveransdag och därefter faktureras kunden 100 kr/pall/vecka inkl. moms i det fall kunden inte kan ta emot sin order.

För beställningar upp till 500 00 kr exkl. moms gäller följande;

- Betalning 1: 50 % av avtalspriset skall betalas som bekräftelse på lagd order.
- Betalning 2: 50% av avtalspriset faktureras ut efter att avisering att produkter är klara för avhämtning eller leverans.

För beställning över 500 000 kr exkl. moms kan efter särskild överenskommelse följande alternativ gälla;

- Säkerhet: Bankgaranti av typen "on demand" från svensk bank omfattande 100% av totalsumman skall lämnas som bekräftelse på ordererkännande. Lämnad bankgaranti skall gälla till minst 30 dgr efter planerad slutleverans och skall förlängas om leverans senareläggs. Vid längre uttrullningsplaner skall bankgaranti kunna delregleras.

DOFAB:s leveranstid består normalt av 12 fulla arbetsveckor plus transporttid. Corona har dock påverkat detta och längre leveranstider kan förekomma – dessa uppskattade leveransveckor anges på offert och order. Exakt leveranstid kommer skickas omgående DOFAB har fått besked om denna. DOFAB har rätt till förlängning av leveranstiden om köpets fullgörande hindras till följd av omständighet på motpartens sida eller till följd av omständighet utanför DOFAB:s kontroll eller annat av DOFAB ej vållat förhållande, som DOFAB inte borde ha räknat med och vars följder DOFAB inte rimligen kunnat undanröja. Ändring av lagd order innebär minst 1 veckas förlängd leveranstid.

Vid försening upp till 10 arbetsdagar utgår ingen ersättning. DOFAB skall för varje, därefter, påbörjad vecka varmed avtalad tidpunkt för produktens avlämnande enligt ovan överskrids utgå vite med 1 % av köpesumman eller av den del av köpesumman som belöper på avtalad och försenad delleverans. DOFAB är dock inte skyldigt att utgå vite för mer än 10 påbörjade förseningsveckor.

5. Leveransmottagande och reklamation

Fel, som märkts eller borde ha märkts när produkten överlämnades till kunden, skall reklameras omedelbart och innan produkten monteras. Mottagnings kontroll måste utföras vid leverans och om emballage är sönder eller felet på annat sätt kan antas ha uppkommit under transport och produkten kvitteras på särskild fraktsedel, skall felet dessutom omedelbart anmälas till fraktföraren och noteras på transportsedeln, fraktföraren skall bestyrka noteringen med signatur och bilnummer. I övrigt skall fel och brist på produkt skriftligen reklameras senast 5 dagar efter mottagandet.

Produkterna skall också kontrolleras för fel och mätas innan installation. Om leveransen innehåller produktionsfel eller är av felaktiga mått skall produkterna inte lastas av den pall de levererats på och ej heller tas i bruk. För produkter som installerats trots skador eller fel bortfaller rätten att reklamera produkten. DOFAB ansvarar ej heller för kostnader som innebär att gamla partier avlägsnats innan kontroll av de nya partiernas riktighet har utförts.

Reklamationer skall utan dröjsmål mailas till den säljare som kunden beställt sin order av samt service@dofab.se. I reklamationen skall offertnummer anges, samt bilder/filmer på problemet och en medföljande beskrivning av problemet.

6. Ansvar för fel

DOFAB är efter giltig reklamation skyldig att i enlighet med bestämmelserna nedan under denna punkt genom utbyte eller reparation avhjälpa fel i levererad produkt som beror på bristfälligheter i konstruktion, material eller tillverkning.

Om DOFAB ansvarar för fel omfattar detta även ansvar för skada på levererad produkt som felet orsakar. DOFAB:s ansvar omfattar inte fel som beror på av kunden tillhandahållet material eller på av denne föreskriven eller specificerad konstruktion.

DOFAB:s ansvar omfattar inte fel orsakade av omständigheter som tillkommit efter att risken för produkten gått över på kunden. Ansvaret omfattar exempelvis inte fel som uppstår till följd av att användningsförhållandena avviker från vad som förutsatts i avtalet eller av oriktig användning. Det omfattar inte heller fel förorsakade av bristfälligt underhåll eller oriktig montering från kundens sida, ändringar utan DOFAB:s skriftliga medgivande eller av kunden utförda reparationer. Ansvaret omfattar inte heller normal förslitning eller försämring.

För delar som byts ut eller reparerats i enlighet med denna punkt har DOFAB samma ansvar som för den ursprungliga produkten.

Sedan DOFAB har mottagit skriftlig reklamation enligt p. 5 ska felet avhjälpas med den skyndsamhet som omständigheterna påkallar, och om möjligt äga rum vid en sådan tidpunkt att kundens verksamhet inte störs.

Vid utbyte av produkt eller komponent ingår inte arbete för demontering och montage. Kan avhjälpan ske genom att en felaktig del byts ut eller repareras och kan demontering och inmontering av delen utföras utan särskild fackkunskap, får DOFAB kräva att den felaktiga delen sänds till DOFAB eller av DOFAB anvisad plats för reparation eller utbyte. DOFAB har då fullgjort vad som åligger DOFAB på grund av felet när en reparerad eller utbytt del levererats till kunden.

Om avhjälpan av fel medför ingrepp i annat än den felaktiga produkten, svarar kunden för arbete och kostnader som orsakas därav.

Avhjälpande/utbyte förutsätter att detta kan ske utan oskäliga kostnader för DOFAB, i annat fall har DOFAB rätt att reglera felet genom ett skäligt prisavdrag.

Om ansvaret för fel visar sig ligga på annan part än DOFAB, eller fel inte skulle föreligga, tar DOFAB en avgift om 750 kr/h exklusive moms för all den arbetstid som åtgätt. Dessutom tillkommer eventuell köresättning/ reseersättning, enligt gällande taxa vid tillfället, samt andra kostnader (enligt självkostnadspris jämte 10 % påslag) som kan krävas för åtgärden.

Är felet väsentligt, och inte avhjälps utan dröjsmål får kunden istället häva avtalet avseende den felaktiga produkten genom skriftligt meddelande till DOFAB. Kunden har även rätt till sådan hävning om felet efter åtgärd som nämns ovan alljämt är väsentligt. Vid sådan hävning har kunden rätt till ersättning för den skada han lider. Ersättningen ska dock inte uppgå till mer än 20 % av det avtalade priset för aktuell produkt.

DOFAB har inte något ansvar för fel utöver vad som föreskrivs ovan i denna punkt. Detta gäller varje kostnad och varje förlust felet kan orsaka som exempelvis produktionsbortfall, utebliven vinst och annan ekonomisk följdförlust. DOFAB ansvarar inte heller för skada som felaktig produkt orsakar på fast eller lös egendom eller följderna av sådan skada om skadan inträffar då produkten är i kundens besittning. Kunden ska hålla DOFAB skadeslöst i den utsträckning som DOFAB åläggs ansvar gentemot tredje man för sådan skada eller förlust som DOFAB inte ansvarar för enligt ovan. Nu nämnda begränsningar i DOFAB:s ansvar gäller inte om DOFAB gjort sig skyldigt till grov vårdslöshet.

7. Garantier

DOFAB lämnar 10 års garanti på isolerglaskassetter gällande kondens mellan glas och garantitiden gäller från produktionsdatum angivet i glaskassetten oavsett leverans- och besiktningdatum.

DOFAB lämnar 5-års garanti på rötskador, formstabilitet och vridstyvhet. Garantitiden startar den dag produkterna levererats till kund.

DOFAB lämnar 2-års garanti på lås och beslag.

- För mörka kulörer (t.ex. svart, mörkgrå, mörkbrun osv.) frånsäger sig DOFAB allt ansvar för kulörens beständighet (aluminium och träprodukter) och för skador som kan uppstå till följd av ökad värmeabsorption (träprodukter).
- Omålade produkter säljs utan garanti på ytbehandling eller följdskador därav.
- Utvändigt laserade produkter säljs utan garanti på ytbehandling, röta eller följdskador därav.
- Oljade produkter omfattas av garantin om DOFAB underhållsanvisningar följs.

DOFAB garantivillkor gäller våra standardutförande för våra olika produktfamiljer. Produkter kan anpassas specifikt efter kundens önskemål. Projektspecifika ändringar omfattas inte av våra garantier.

För alla produkter gäller respektive garanti angiven på offert eller produktblad. Alla garantier utgår från att kunden följer rekommenderat underhåll. Kontakta din säljare för att få tillgång till våra underhållsanvisningar.

Montage har en garantitid på 2 år.

Produkter tillverkade på DOFAB Specialsnickeri är 2 år på rötskador och formstabilitet.

8. Allmänna garantivillkor

Garantierna gäller avtalsmässigt levererade produkter inom Sverige och Danmark. För att garanti skall gälla skall årlig dokumentation av underhåll kunna visas, såsom egenkontroller och fotodokumentation.

Allmänt gäller att produkten skall ha förvarats stående på torr plats innan montage och att den monterats på ett fackmässigt sätt och enligt eventuellt lämnade montageanvisningar. Vid användandet av skum som tätningsmedel gäller inga garantier. Vid uteblivet användande av karmskruv gäller inga garantier.

Partier skall vidare inte ha varit inplastade vid t.ex. putsning under en så lång tid att fukt kunnat bildas. Produkterna skall ha installerats och använts på avsett vis och under normala betingelser samt ha vårdats och skötts på ett normalt sätt såsom regelbunden rengöring och målning enligt tillverkarens anvisningar.

DOFAB ansvarar inte för sådant som beror på felaktig lagring, montering eller installation, bristande underhåll, felaktig skötsel, vanvård, onormalt brukande eller annat som kan hänföras till annan än DOFAB.

Vid utbyte av produkt eller del av DOFAB gäller den ursprungliga garantiperioden även för denna utbytta del. Garantifel skall rapporteras till DOFAB utan dröjsmål, och inom respektive garantitid.

För garantifel gäller i övrigt vad som anges under p. 6 ovan.

9. Övriga ansvarsbegränsningar, force majeure

Utöver de begränsningar som angetts ovan skall DOFAB:s skadeståndsansvar, såvida inte grov vårdslöshet föreligger, vara begränsat till ett sammanlagt belopp om 15 % av kontraktssumman för den produkt som berörs. DOFAB ansvarar dock inte i något fall för utebliven vinst eller annan indirekt skada eller förlust inklusive andra partens eventuella ersättningskyldigheter gentemot tredje man. Om DOFAB förhindras att fullgöra sina åtaganden enligt ovan av omständighet som DOFAB ej kunnat råda över, exempelvis arbetskonflikt, eldsvåda, ändrade myndighetsbestämmelser, myndighetsingripanden samt fel eller försening avseende produkter från underleverantörer på grund av omständigheter som här angivits skall detta utgöra befrielsegrund som medför framflyttning av avtalad tidpunkt för leverans och befrielse från skadestånd och eventuella påföljder. Om avtalets fullföljande till väsentlig del förhindras för längre tid än 3 månader på grund av viss ovan angiven orsak åger DOFAB, utan ersättningskyldighet, rätt att skriftligen fråntråda avtalet.

10. Tvist

Tvist mellan DOFAB och kunden skall avgöras av svensk domstol, med Malmö tingsrätt som första instans, och med tillämpning av svensk rätt.

11. Behandling av personuppgifter – GDPR

DOFAB AB samlar och behandlar dina personuppgifter för att administrera din offert och/eller din order. Order/beställning hanteras av externa biträden som tex. logistik. Personuppgifter som hanteras: namn, adress, e-mail och ett telefonnummer. Vi säljer eller överläter inte personuppgifter. Vi förvarar dina uppgifter så länge som kundförhållandet och garantiförhållanden varar. Alla servers som används för att spara personliga upplysningar vid beställning är placerade säkert och centralt hos DOFAB AB's IT-partner.



"Vi är ett litet men mycket stabilt företag. Vi har högsta kreditvärdighet AAA varje år sedan 2017 vilket endast 2% av alla svenska företag har. Men den bästa rekommendationen för dig som läser detta är att många av våra allra första kunder fortfarande är kunder hos oss idag. 17 år senare. De relationerna och det förtroendet betyder allt. Vi är mycket tacksamma att du kontaktat DOFAB".

Karolin Jeppsson, VD och grundare

DOFAB AB startade 2004. Vi är ett familjeföretag med bas i Malmö, Stockholm och Göteborg som erbjuder högkvalitativa och skräddarsydda fönster, dörrar och portar efter dina mått och önskemål.

Om du saknar information från din säljare eller på hemsidan så tveka inte att kontakta oss- vi finns här för dig och svarar på alla frågor och funderingar.

Malmö 040-230 270 / Göteborg 031-230 270 / Stockholm 08-230 270

Varmt välkommen till DOFAB!

Malmö 2021-07-21

Kära kund och det viktigaste vi har

DOFAB har klarat sig förhållandevis bra under pandemin. Vi har haft få leveransförseningar och det som påverkar oss i dagsläget är dels att våra leverantörer av material ännu inte kunnat arbeta upp sina lager till en normal nivå, dels att de prishöjningar vi fick under våren var många och hade kort framförhållning. Vi har dessutom fått indikationer på att fler prishöjningar är på väg under slutet på denna sommar.

Därför ber vi dig vara medveten om följande;

- De offerter du får från oss är giltiga i 20 dagar. Order efter offertens utgång eller ändringar under dessa dagar kan alltså med stor sannolikhet innebära prishöjningar. Priserna kan snabbt ändras och det är inget vi kan styra över. Vi ber om överseende.
- Leveranstiderna är fortfarande osäkra. De leveranstider vi anger är alltså alltid preliminära- och till dessa tillkommer transporttiden från vårt lager till din arbetsplats.
- I dagsläget beräknar vi mellan 14-18 veckor beroende på produkt. Tänk gärna på att jul och nyår utökar leveranstiden med 3-4 veckor på grund av transporter och leveranser.

Vi ber att få hålla dig uppdaterad så fort vi har information om ditt specifika projekt. Du är alltid välkommen att kontakta oss.

Stort tack för din förståelse!

Med vänlig hälsning

Karolin Jeppsson
VD
DOFAB AB

Mail karolin@dofab.se
Mobil 0733180496